



DOLOMITE

FUTURA, ROBUST, SYMPHONY

SV BRUKSANVISNING

NO BRUKSANVISNING

DK BRUGSANVISNING

FI KÄYTTÖOHJE

GB OPERATING INSTRUCTIONS

DE BEDIENUNGSANLEITUNG

FR MANUEL D'UTILISATION

NL GEBRUIKSAANWIJZING

IT ISTRUZIONI PER L'USO

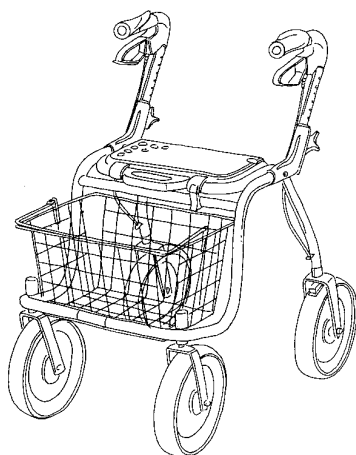
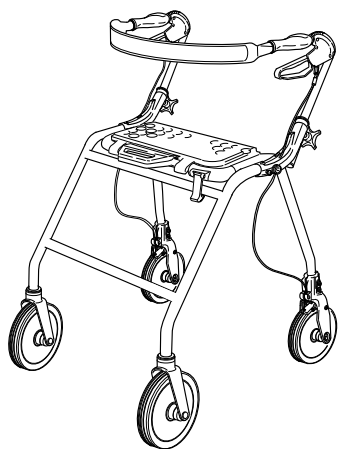

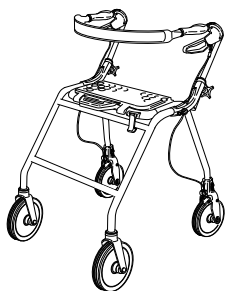

FUTURA / SYMPHONY

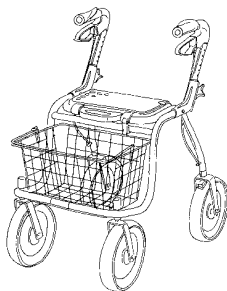

ROBUST

FUTURA, ROBUST, SYMPHONY

SV BRUKSANVISNING

Läs noga igenom bruksanvisningen **före** användning. Ordinatör/patientansvarig ansvarar för produktens lämplighet till enskild individ.

NO BRUKSANVISNING

Les nøye igjennom bruksanvisningen **før** bruk. Foreskriver/pasientansvarlig er ansvarlig for at produktet egner seg til aktuell bruker.

DK BRUGSANVISNING

Læs brugsanvisningen grundigt **før** ibrugtagning. Ordreafgiver/terapeut er ansvarlig for at produktet er tilpasset til den enkelte person.

F KÄYTTÖOHJE

Lue käyttöohje huolellisesti. Tuolin määrännyt/potilaasta vastaava on vastuussa tuotteen sopivuudesta yksittäiselle henkilölle.

GB OPERATING INSTRUCTIONS

Study the operating instructions carefully **before** use. The person who prescribes the product or who is otherwise responsible for the user must ensure that the product is suitable for the user.

DE BEDIENUNGSANLEITUNG

Die Bedienungsanleitung **vor** der Anwendung sorgfältig durchlesen. Der Verschreiber, der behandelnde Arzt oder die behandelnde Pflegekraft haften für die individuelle Eignung des Produktes für den Patienten.

FR MANUEL D'UTILISATION

Bien lire les instructions avant utilisation. C'est au prescripteur/au responsable du patient qu'incombe de juger si le produit convient à chaque individu particulier.

NL GEBRUIKSAANWIJZING

Lees voor gebruik eerst aandachtig de gebruiksaanwijzing. Diegene die de stoel voorschrijft/de patiëntverantwoordelijke is er verantwoordelijk voor dat het product geschikt is voor de patiënt in kwestie.

IT ISTRUZIONI PER L'USO

Leggere attentamente le istruzioni **per** l'uso prima di utilizzare il deambulatore. L'idoneità del prodotto ai singoli utenti deve essere valutata dal medico prescrivente e dal terapista, che se ne assumono la completa responsabilità.

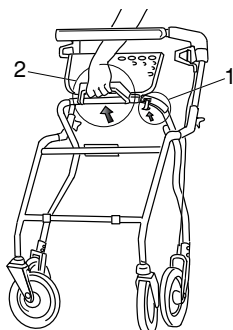

FUTURA, ROBUST, SYMPHONY

SV IHOPFÄLLNING

1. Lyft upp lyftspärren.
2. Fäll ihop.

GB FOLDING

1. Lift up the safety latch.
 2. Start the handle to fold the walker.
- Folded position.

NO SAMMENLEGGING

1. Løft opp løftesperren.
2. Fell sammen.

DE ZUSAMMENKLAPPEN

1. Die Klappsicherung zum Entriegeln anheben.
2. Zusammenklappen durch Hochziehen des Handgriffes.

DK SAMMENKLAPNING

1. Udløs løftespaerren.
2. Klap sammen.

FR COMMENT PLIER

1. Levez le cran de sécurité.
2. Pliez le déambulateur.

F KOKOONTAITTO

1. Nosta turvalukon kahva ylö
2. Taita kokoon

NL SAMENVOUWEN

1. Ontkoppel de borgklem.
2. Trek de handgreep omhoog om de rollator samen te vouwen.

IT RIPIEGATURA

1. Sollevare il dispositivo di bloccaggio.
2. Ripiegare.

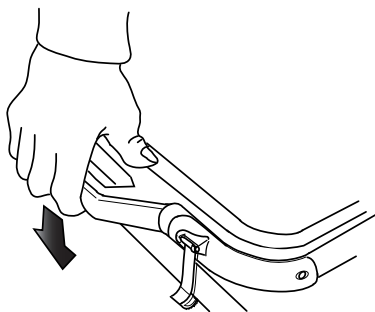

FUTURA, ROBUST, SYMPHONY

SV KÖRKLART LÄGE

För körklart läge, håll emot med tummen för låsning. Ett klickljud indikerar rätt läge.

GB OPERATING POSITION

For walking position, lift up handle press down to lock with thumb. A clear sound indicates correct position.

NO KJØREKLAR STILLING

For kjøreklar stilling, hold imot med tommelen for låsing. Et klikk indikerer rett stilling.

DE FAHRBEREITER ZUSTAND

Zum Fahren den Rollator auseinander klappen. Dazu den Handgriff anheben und mit dem Daumen hinunterdrücken, bis dieser hörbar einrastet.

DK KØRBAR TILSTAND

Når rollatoren klappes ud trykkes håndtaget nedad for at låse sammenklapningsmekanismen.

FR MISE EN SERVICE

Pour le déambulateur préparer à rouler, tenir en poussant avec les pouces. Quand Vous entendez un « clic », la position est correcte.

F KÄYTTÖVALMIUS

Rollaattori lukittuu käyttövalmiiksi. Lukituessa kuuluu naksahdus.

NL GEBRUIKSKLAAR MAKEN

Om looppositie te bereiken: druk met de duim de handgreep omlaag. Een klikgeluid geeft aan, dat de juiste positie is bereikt.

IT POSIZIONE DI GUIDA

Per passare alla posizione di guida, effettuare il bloccaggio con il pollice. Un clic indica che è stata raggiunta la posizione corretta.

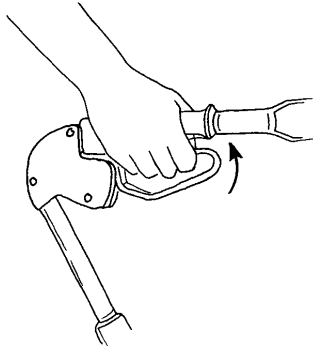

FUTURA, ROBUST, SYMPHONY

SV BROMSAR

Drag båda bromsar uppåt för färd-broms.

GB BRAKE

Pull both brakes upwards to brake.

NO BREMSER

Dra begge bremsar opp for kjørebremser.

DE BREMSEN

Um die Bremse zu aktivieren, Bremshebel nach oben ziehen. Es wird empfohlen, mit beiden Bremsen gleichzeitig zu bremsen.

DK BREMSER

Træk opad i håndtaget for at bremse under kørsel.

FR FREINS

Pour activer les freins tenez - les vers le haut.

F JARRUT

Mikäli jarrut eivät pidä, säädä vaijerista. Työkalut eivät sisälly toimitukseen.

NL REMMEN

Om te remmen, beide remhendels omhoog trekken.

IT FRENI

Tirare entrambi i freni verso l'alto per frenare durante la guida.

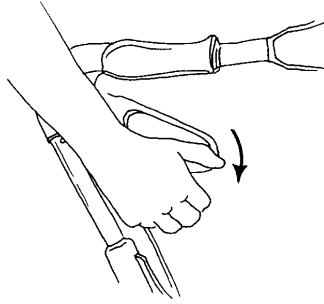

FUTURA, ROBUST, SYMPHONY

SV PARKERINGSBROMS

Tryck mjukt nedåt för parkeringsläge. Ett tydligt klick indikerar att bromsen är i rätt läge. Det är viktigt att båda bromsar sätts i parkeringsläge. För att frigöra bromsen tryck uppåt.

NO PARKERINGSBREMSE

Trykk mykt ned for parkeringsbremse. Et tydelig klikk indikerer at bremsen er i rett stilling. Der er viktig at begge bremser settes i parkeringsstilling. For å frigjøre bremsen, trykk oppover.

DK PARKERINGSBREMSE

Tryk blødt nedad for at låse hjulene (parkeringsbremse). Det er vigtigt at begge bremser låses ved parkering; bremserne udløses igen ved et let træk opad.

F PYSÄKÖINTIJARRU

Lukitusjarrutus: paina molemmat jarrukahvat alaspäin. Jarrut naksahavata lukkoon. Jarrujen vapautus: vedä molempia jarrukahvoja ylöspäin. Lukitse jarrut aina kun käytät rollaattoria istuimena!

GB PARKING BRAKE

Press down carefully for parking brake. A clear sound is heard when the brake is placed in correct position. N.B. Always place both brakes in parking position. Pull upwards to loosen the brake.

DE FESTSTELLBREMSE

Um die Bremse festzustellen, den Bremshebel nach unten drücken, bis dieser einrastet. Die Bremse wird entriegelt, wenn der Hebel wieder nach oben gezogen wird. Achtung: Stellen Sie stets beide Bremsen fest, wenn das Gerät steht.

FR RÉGLAGE DES FREINS

Pour garer, pousser doucement vers le bas. Quand Vous entendez le «clac» les freins sont dans la position correcte. Il est important que tous les deux freins soient à la position de parquage. Pour libérer les freins, pousser-les vers le haut.

NL PARKEERREM

Voorzichtig naar beneden drukken voor parkeerrem. Een klinkgeluid is hoorbaar, wanneer de rem in de juiste positie is geplaatst. N.B. Plaats altijd beide remmen in de parkeerstand. Trek omhoog om rem te ontgrendelen.

IT FRENO DI STAZIONAMENTO

Premere con cautela verso il basso per inserire la posizione di stazionamento. Un clic indica che il freno è in posizione corretta. È importante che entrambi i freni siano in posizione di stazionamento. Per rilasciare il freno, tirare verso l'alto.

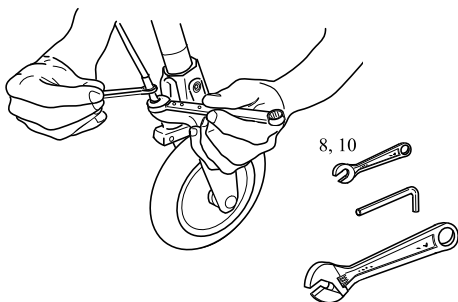
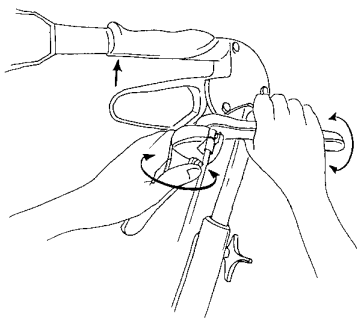

FUTURA, ROBUST, SYMPHONY

SV JUSTERING AV BROMSVERKAN

Vid dålig bromsverkan justera bromsva-
jern. Lämpliga verktyg (medföljer ej).

GB ADJUSTMENT OF BRAKE EFFEKT

For desirable braking strength, adjust the
brake wire. Suitable tools (not included).

NO JUSTER AV BREMSEVIRKNING

Ved dårlig bremsevirkning, juster bremse-
vaieren. Riktig verktøy (medfølger ikke).

DE EINSTELLUNG DER BREMSSEN

Bei schlechter Bremswirkung den
Bremszug einstellen (Werkzeug ist nicht
im Lieferumfang mit enthalten).

DK JUSTERING AF BREMSEEFFEKT

Ved dårlig bremseeffekt justere bremse-
kablet. Nødvendigt værktøj (medfølger
ikke).

FR FREINS

En cas d'une malfonction des freins,
ajuster les câbles de frein. Outils néces-
saires (accessoires qui manquent).

F JARRUTEHON SÄÄTÖ

Työkäluut eivät sisälly toimitukseen
(eitule mukuna).

NL ASTEMEN REM

Stel de remkabel bij om de gewenste
remkracht te bereiken. Geschikt gereed-
schap (niet inbegrepen).

IT REGOLAZIONE DELL'EFFETTO FRENANTE

Se l'effetto frenante è insufficiente,
regolare il cavo dei freni. Utilizzare att-
rezzi idonei (non in dotazione).

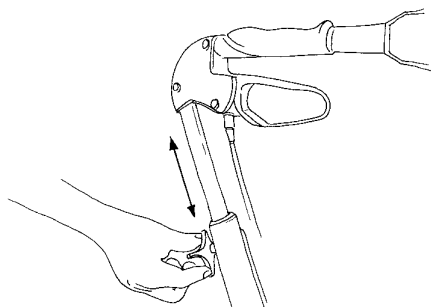
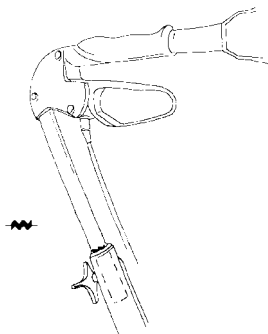

FUTURA, ROBUST, SYMPHONY

SV KÖRHANDTAG

För höjdjustering av handtag; Lossa vredet, justera till lämplig höjd. Dra åt. Kontrollera att båda handtag är lika inställda. Normalt skall handtagen vara placerade i handledshöjd. Vid speciella behov kontakta Din ordinator. I de fall användaren tenderar att omotiverat justera höjdjusteringsrattarna, ska dessa av säkerhetsskäl ersättas med insexskruv.

FI KÄSIKAHVAT

Käsikahvojen korkeussäätö: Kierrä mutteri kokonaan irti, irroita ruuvi. Säädä käsikahvat sopivalle korkeudelle. Aseta ruuvi takaisin, katso että 6-kanta asettuu reikään oikein. Kiristä huolellisesti. Säädä käsikahvat sopivalle korkeudelle. Mikäli käyttäjä pyrkii aiheetta säätelemään korkeudensäätöratteja, ne tulee turvallisussyistä korvata kuusioruuveilla.

NO KJØREHÅNDTAK

For høydejustering av håndtak: Løsne, juster til riktig høyde, dra til. Kontroller at begge håndtakene er likt innstilt. Normalt skal håndtakene være plassert i håndleddshøyde. Ved spesielle behov, kontakt din formidler. De tilfeller brukeren ufrivillig kan tenkes å bruke høydejusteringsrattene, skal disse, av sikkerhetsgrunner, erstattes av sekskantskruer.

GB HANDLEBARS

For adjustment; Loosen the wring, adjust the handle to suitable height and tighten the wring properly. When standing behind the walker with flat shoulders adjust handles to be at the same height as the user's wrists. Therapist may suggest different heights depending on specific need of the client. If the user unconsciously tends to adjust the height adjustment handles, for safety reason the handles should be tightened with a socket head wrench.

DK SKUBBEHÅNDTAG

Højdejustering af skubbehåndtag: Løs fingereskruen og juster til ønsket højde. Stram fingereskruen, kontroller at begge skubbehåndtag er lige høje. Normalt skal skubbehåndtagene være placeret i håndleddshøjde. Ved specielle behov bør man kontakte terapeuten eller NEBA. I de tilfælde hvor brugeren utilsigtet justerer på højdeindstillingsskruerne, skal disse for en sikkerheds skyld erstattes med umbrachoskruer

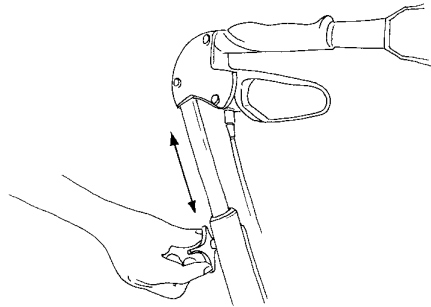
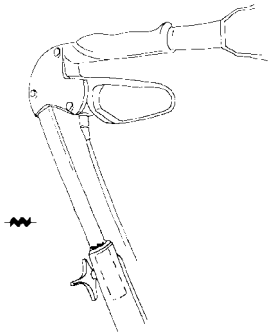

FUTURA, ROBUST, SYMPHONY

DE HANDGRIFFHÖHENVERSTELLUNG

Griffhöhenverstellung: Zum Einstellen die Feststellmuttern an jeder Seite lösen, die Griffrohre bis auf entsprechende Höhe herausziehen und die Muttern wieder festziehen. Hierzu stellt sich der Benutzer des Rollators hinter das Gerät und lässt die Arme gerade nach unten hängen. Diese Handgriffe sollen wie unten beschrieben auf die Höhe des Handgelenkes eingestellt werden. In den Fällen, in denen der Benutzer dazu neigt, unmotiviert die Drehknöpfe für die Höheneinstellung zu betätigen, können diese aus Sicherheitsgründen mit Innensechskantschrauben ersetzt werden.

FR POIGNÉES DIRECTIONELLES

Pour régler le niveau des poignées, desserrer-les en les réglant à une position confortable. Serrer. Vérifier que les poignées sont réglées au même niveau. Normalement les poignées doivent être placées au niveau des mains. Pour les besoins particuliers, contacter Votre distributeur/revendeur. Lorsque l'utilisateur a tendance à manier sans motif les réglages en hauteur, nous recommandons pour plus de sécurité de les remplacer par des vis à tête cylindrique à six pans creux.

NL HANDGREPEN

Om in te stellen: Draai de vleugelmoer los en stel de handgreep af op de gewenste hoogte. Draai de vleugelmoer vast. De gebruiker gaat achter de rollator staan en laat de armen hangen. Nu wordt de hand-greephoogte afgesteld op dezelfde hoogte als de polsen van de gebruiker. Al naar gelang de specifieke behoeften van de gebruiker, kan het verplegend personeel een andere hoogte-instelling bepalen. Wanneer de gebruiker de neiging heeft om zonder enige reden aan de hoogte-instelingsknoppen te draaien, moeten die om veiligheidsredenen vervangen worden door inbusschroeven.

IT IMPUGNATURE DI GUIDA

Per regolare l'altezza delle impugnature: Allentare la manopola e regolare all'altezza corretta. Serrare. Controllare che entrambe le impugnature siano regolate alla stessa altezza. Generalmente, le impugnature devono trovarsi all'altezza dei polsi. Per esigenze diverse, contattare il rivenditore. Se si ritiene necessario per motivi di sicurezza, è possibile sostituire le manopole di regolazione dell'altezza con viti a brugola per evitare modifiche arbitrarie da parte dell'utente.

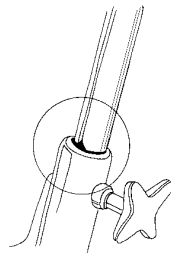
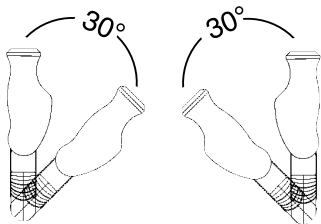

FUTURA, ROBUST, SYMPHONY

SV KÖRHANDTAG

Tillåten handtagsvinkel. Handtagen får ej justeras utåt. När pilen pekar på den inre tunna vertikala linjen indikeras max. tillåtet yttre handtagsläge. Vid justering av handtagshöjd, spänn ej handtagsslåsningen för hårt. Gängan kan skadas och låsning av handtag blir därmed ej möjlig.

DK SKUBBEHÅNDTAG

Maksimal håndtagsvinkel, håndtagene må dog ikke justeres udad. Når pilen peger på den invendige lodrette linie er den maksimale vinkel nået. Håndtagen kan vinkles maksimalt 30 grader opad fra vandret. Spænd ikke håndtaget for hårdt. Det kan beskadige gevindet og umuliggøre låsning af håndtaget.

NO KJØREHÅNDTAK

Tillat håndtaksvinkel. Håndtakene skal ikke justeres utover. Når pilen peker på den indre tynne vertikale linje, indikeres maks tillat ytre håndtaksstilling. Ved justering av høyden på håndtaket, ikke dra til låseskruen for hardt. Gjengene kan skades og låsing av håndtaket blir ikke mulig.

FI KÄDENSIJAT

Sallittu asento. Kädensijaa ei saa korottaa enempää. Kädensijan korkeutta säädetäessä, kiristä mutteria liian voimakkaasti, kierteet saattavat vaurioitua.

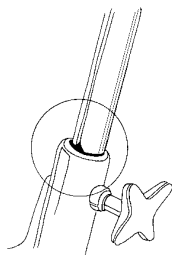
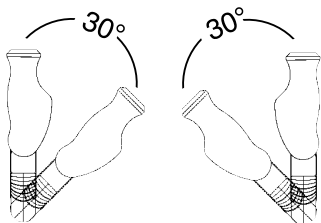

FUTURA, ROBUST, SYMPHONY

GB HANDLES

For optimum performance insure that handles are in the allowed adjustment area at all times. Arrow pointing on the thin inner vertical line indicates maximum allowed outer handle position. By adjustment of the height of handle, do not tighten the handle-locker too tight. The thread can get damaged and then you will not be able to lock the handle.

NL HANDGREPEN

Voor optimaal gebruik dienen de handgrepen altijd binnen het toegestane verstelingsdeel te blijven. Een pijl op de dunne verticale lijn geeft de maximaal toelaatbare stand naar buiten toe van de handgrepen aan. Draai bij het instellen van de hoogte van de handgrepen de vleugelmoer niet te vast. Te vast aandraaien beschadigt de schroefdraad waardoor de handgreep niet vastgezet wordt.

DE HANDGRIFF

Maximal erlaubte Schrägstellung nach innen: 30°C. Schrägstellung nach außen: Die äußerste erlaubte Position ist erreicht, wenn der seitlich angebrachte dünne innere Strich auf die Markierung zeigt. Beim Verstellen der Handgriffhöhe die Feststellschraube nicht zu fest anziehen. Übermäßiges Anziehen beschädigt das Schraubgewinde und der Handgriff kann nicht mehr fixiert werden.

IT IMPUGNATURE DI GUIDA

Angolo delle impugnature consentito. Le impugnature non devono essere regolate verso l'esterno. La freccia rivolta verso la linea verticale sottile interna indica la posizione esterna max delle impugnature. In sede di regolazione dell'altezza delle impugnature, non serrare eccessivamente il dispositivo di bloccaggio. Si può danneggiare la filettatura impedendo il bloccaggio delle impugnature.

FR POIGNÉES DIRECTIONELLES

L'angle maximum vers l'intérieur pour les poignées est de 45 degrés. Les poignées sont réglées en position permise, parce qu'elles sont parallèles à l'extérieur du cadre. Pour les poignées, l'angle maximum vers le haut est 30 degrés. Ne pas serrer trop fort les poignées lors du réglage de la hauteur des poignées car ceci pourrait endommager le fil.

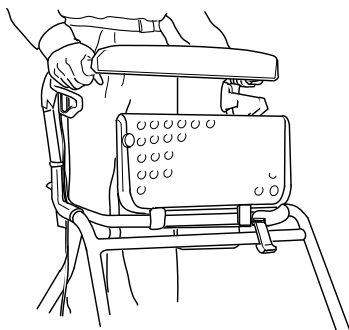

FUTURA, ROBUST, SYMPHONY

SV FÄLLBAR SITS

Sitsen är uppfällbar för att ge ett större gångutrymme och för att göra det lättare att komma åt.

GB FOLDABLE SEAT

The seat can be folded up to provide a larger walking space, and in order to increase accessibility.

NO OPPELLEBART SETE

Setet er oppfellbart for å gi større gangplass og for å gjøre det lettere å komme til.

DE SITZ HOCHKLAPPEN

Der Sitz ist hochklappbar, um den Laufbereich zu erweitern und somit das Gehen zu erleichtern.

DK OPKLAPPELIGT SÆDE

Sædet er opklappeligt for at give mere gangplads og mulighed for lettere at nå ting i skabe etc.

FR SIÈGE PLIABLE

Le siège peut être rabattu pour laisser plus de place lors de la marche et pour plus de maniabilité.

FI YLÖSKÄÄNNETTÄVÄ ISTUIN

Istuimen tulee olla ylhäällä, jolloin saadaan parempi kävelytila ja ulottuvuus.

NL OPKLAPBARE ZITTING

Het zitje kan omhoog geklapt worden om meer loopruimte en bewegingsvrijheid te bieden.

IT SEDILE RIPIEGABILE

Il sedile può essere ripiegato per offrire più spazio alle gambe e per facilitare l'accesso.

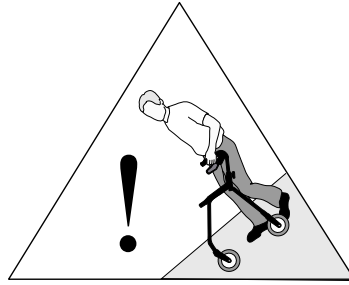
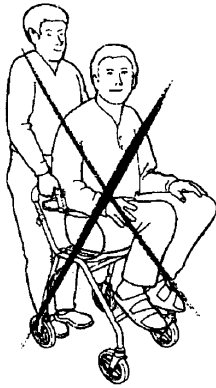

FUTURA, ROBUST, SYMPHONY

SV Det är förbjudet att stå på rollatorn samt att använda den för persontransport. Iakta försiktighet vid lutande mark.

GB Not to be used for standing on or as a wheelchair.
Be extra careful when using the walker on a sloping surface.

NO Det er **forbudt** å stå på rollatoren, eller bruke den for persontransport. Vær forsiktig ved hellende mark.

DE Das Transportieren von Menschen wie in einem Rollstuhl ist mit dem Rollator verboten.
Seien Sie besonders vorsichtig bei abschüssigem Untergrund.

DK Rollatoren på ikke bruges til persontransport.
Vær forsigtig på skrånende veje.

FR Il est interdit de se maintenir debout sur le déambulateur, ainsi que de l'utiliser pour transporter des personnes.
Soyez prudent en terrain oblique.

FI Älä seiso rollaattorin päällä. Älä myöskään käytä henkilökuljetukseen. Noudata varovaisuutta kaltevalla alustalla.

NL Niet op gaan staan of als rolstoel gebruiken.
Wees voorzichtig op een hellende ongrond.

IT È vietato salire in piedi sul deambulatore o utilizzarlo per il trasporto di persone. Prestare la massima attenzione su superfici inclinate.

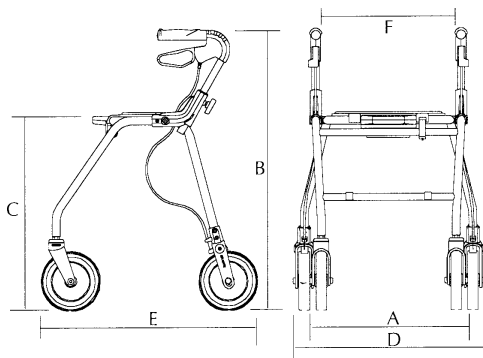

FUTURA, ROBUST, SYMPHONY

FUTURA				
	680	600	520	450
A	510	460	460	460
B	865-1015	785-935	705-855	635-785
C	705	620	545	475
D	650	600	600	600
E	780	700	620	590
F	450	450	450	450

SYMPHONY			
	600	520	450
A	450	450	450
B	770-930	690-850	620-780
C	625	545	480
D	590	590	570
E	690	680	550
F	440	440	425

ROBUST	
A	465
B	750-950
C	590
D	640
E	765
F	500

<2001-08

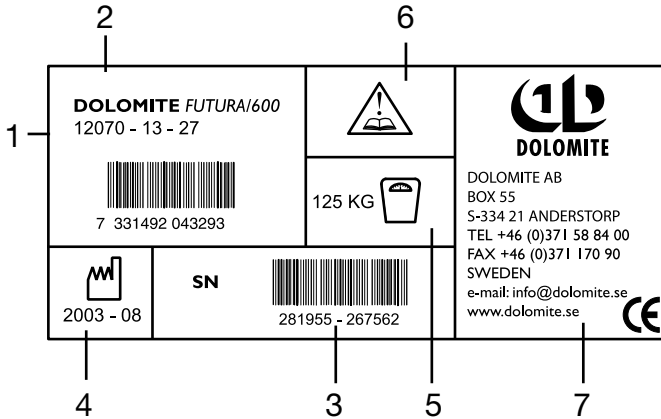

SV På etiketten på **DOLOMITE FUTURA, ROBUST, SYMPHONY** finns all viktig teknisk information

- 1: Artikelnummer
- 2: Produktnamn
- 3: Serienummer
- 4: Tillverkningsdatum
- 5: Max brukarvikt
- 6: OBS! Se bruksanvisning
- 7: Tillverkarens namn

GB All technical data available on the **DOLOMITE FUTURA, ROBUST, SYMPHONY** label:

- 1: Article number
- 2: Name of product
- 3: Serial number
- 4: Date of manufacture
- 5: Maximum user's weight
- 6: Attention: see instruction for use
- 7: Manufacturer's contact information.

DE Dem Typenschild des **DOLOMITE FUTURA, ROBUST, SYMPHONY** können Sie alle technische Daten entnehmen:

- 1: Artikelnummer
- 2: Artikelbezeichnung
- 3: Serienummer
- 4: Fabrikationsdatum
- 5: Maximale Belastung
- 6: Bitte Bedienungsanleitung beachten
- 7: Name des Herstellers

FUTURA, ROBUST, SYMPHONY

SV ANVISNING FÖR DESTRUKTION AV PRODUKT OCH FÖRPACKNING:
När produkten är förbrukad ska denna med tillbehör samt förpackningsmaterialet sorteras på rätt sätt. De enskilda delarna kan separeras och hanteras enligt materialbeteckningen.

NO ANVISNING FOR DESTRUKSJON AV PRODUKT OG EMBALLASJE:
Så snart produktet er forbrukt skal dette med tilbehør samt emballasjematerialet sorteres på riktig måte. De enkelte delene kan skilles fra hverandre og håndteres i overensstemmelse med materialbetegnelsen.

DK ANVISNING FOR DESTRUERING AF PRODUKT OG FORPAKNING:
Når produktet er opbrugt skal dette samt tilbehør og forpkningsmateriale sorteres på en korrekt måde. De enkelte dele kan skilles og behandles ifølge materialebetegnelsen.

FI OHJEET TUOTTEEN JA PAKKAUKSEN HÄVITÄMISESTÄ:
Kun tuote on käytetty, niin se tulee yhdessä varusteiden ja pakkausmateriaalin kanssa lajitella oikealla tavalla. Yksittäiset osat voidaan irrottaa toisistaan ja käsitellä materiaalinimikkeen mukaisesti.

GB INSTRUCTIONS FOR DESTRUCTION OF PRODUCT AND PACKING:
When the product can no longer be used, it and its accessories as well as the packaging material should be assorted in the correct way. The individual parts can be separated and handled according to the list specification.

DE ANGABEN ZUR ENTSORGUNG VON GERÄT UND VERPACKUNG:
Nach der Produktlebenszeit soll das Produkt mit Zubehör und Verpackungsmaterialien ordnungsgemäß entsorgt werden. Die einzelnen Teile können entsprechend der Materialbezeichnung getrennt und entsorgt werden.

FR INSTRUCTIONS POUR LA DESTRUCTION DU PRODUIT ET DE L'EMBALLAGE:
A la fin de sa vie utile, le produit ainsi que les accessoires et l'emballage doivent être triés de manière correcte. Les différentes parties peuvent être séparées et traitées conformément à la spécification de matériaux.

NL INSTRUCTIES VOOR DE VERNIETIGING VAN PRODUCT EN VERPAKKING:
Wanneer het product afgedankt wordt, moet het samen met de accessoires en de verpakking op de juiste manier gesorteerd worden. De verschillende onderdelen kunnen volgens de materiaalaanduiding verwerkt worden.

IT INDICAZIONI PER LO SMALTIMENTO DEL PRODOTTO E DELL'IMBALLAGGIO
Al termine della vita utile, il prodotto, i relativi accessori e l'imballaggio devono essere smaltiti nel rispetto delle norme vigenti. I singoli componenti possono essere soggetti a raccolta differenziata e smaltiti come indicato nell'elenco dei materiali.

SV UNDERHÅLL – SÄKERHET

För att upprätthålla funktion och säkerhet bör Du regelbundet se till att nedanstående åtgärder utföres:

- Gör rent rollatorn med vanliga rengöringsmedel. Torka den torr. Håll hjulen rena.
- **Kontrollera att skruvar och reglage** är ordentligt åtdragna.
- **Om Din rollator inte är i fullgod funktion - tag genast kontakt med Din ordinator.**
Defekt rollator får inte användas. Gör inga ingrepp själv!

OBS! Användes enbart som gångstöd. Användarens maxvikt 125 kg. SYMPHONY 100 kg.
För ingrepp i rollatorn (anpassningar, bristfälliga reparationer), utan **DOLOMITES** kontroll, ansvaras **ej**.

NO VEDLIKEHOLD – SIKKERHET

For å opprettholde funksjonen og sikkerheten bør du regelmessig se til at de nedestående punkter utføres:

- Gjør ren rollatoren med vanlig rengjøringsmiddel. Tørk. Hold hjulene rene.
- **Kontroller at skruer og skruhendler** er ordentlig tilskrudd.
- **Om din rollator ikke er i fullgod funksjonell stilling, ta kontakt med din formidler.**
Endefekt rollator skal ikke brukes. Gjør ikke inngrep selv.

OBS! Brukes kun til gåstøtte. Brukers maks vekt: 125 kg. SYMPHONY 100 kg. For inngrep i rollatoren (tilpasninger, bruddreparasjoner) uten **DOLOMITES** kontroll, garanteres **ikke**.

DK VEDLIGEHOLDELSE OG SIKKERHED

For at sikre den optimale funktion og sikkerhed bør følgende vedligeholdelse regelmæssigt udføres:

- Rengør rollatoren med almindelige rengøringsmidler, tør efter med en tør klud. Hold hjulene rene.
- **Kontroller at skruer og bolte** er korrekt fastspændte.
- **Ved fejl/skader på rollatoren bør denne ikke anvendes, men tag omgående kontakt med terapeuten eller NEBA**

OBS må kun anvendes som ganghjælpemiddel. Maksimal brugervægt 125 kg. SYMPHONY 100 kg. Ved ændringer i produktet eller utilstrækkelige reparationer påtages **intet** ansvar.

FI PUHDISTUS/HUOLTO

Rollaattorin toimivuuden ja turvallisuuden takaamiseksi huolehdi seuraavista asioista:

- Puhdista rollaattori säännöllisesti ja kuivaa se.
- Puhdista myös renkaat/haarukka.
- Tarkista ruuvien kireys.
- **Mikäli rollaattorisi ei toimi kunnolla, ota yhteyttä huoltoon. Älä käytä vioittunutta rollaattoria.** Älä tee itse muutoksia rollaattoriin!

Huom! Käytä vain kävelyapuvälineenä. Painorajoitus 125 kg. SYMPHONY 100 kg. DOLOMITE ei vastaa rollaattoriin itse tehdyistä muutoksista.

GB MAINTENANCE – SAFETY

To ensure good performance and safety you should regularly check that the following is carried out:

- Clean the rollator with solvent-free household cleaner. Keep the wheels clean.
- **Ensure that screws and adjustments** are properly tightened.
- **Immediately contact the nearest dealer if a fault should appear. Never use a defective walker.** Do not attempt repairs yourself!

N.B. Your walker should only be used as a walking aid! User's max. weight: 275 lbs. (125 kg, 20 stones.) SYMPHONY 100 kg. DOLOMITE will not accept responsibility for adaptations, faulty repairs, etc, that are outside their control.

DE WARTUNG – SICHERHEIT

Um die Funktion und die Sicherheit des Rollators aufrechtzuerhalten, sollten Sie regelmäßig die folgenden Schritte durchführen:

• Den Rollator mit handelsüblichen Reinigungsmitteln und einem Tuch regelmäßig reinigen. Auch die Räder müssen sauber gehalten werden.

- **Achten Sie auf festen Sitz von Schrauben und Muttern.**
- **Achtung: Wenn Ihr Rollator nicht einwandfrei ist, nehmen Sie sofort Kontakt mit Ihrem Fachhändler auf. Den defekten Rollator nicht verwenden.** Versuchen Sie auf keinen Fall, den Rollator selbst zu reparieren.

DOLOMITE übernimmt keine Verantwortung, wenn Arbeiten am Rollator (Anpassung, mangelhafte Reparaturen) ausgeführt werden, die sich der Kontrolle des Unternehmens entziehen.

Achtung: Der Rollator darf nur als Gehhilfe benutzt werden. Sich auf den Rollator zu stellen oder das Schieben einer Person wie in einem Rollstuhl ist untersagt.
Belastbarkeit/Höchstgewicht des Benutzers: 125 kg. SYMPHONY 100 kg.
Sicherheitshinweis: Die Gehhilfe nur auf festem und ebenem Untergrund verwenden.

FR ENTRETIEN, SÉCURITÉ

Pour maintenir fonction et sécurité, il est recommandé de remplir régulièrement les points suivants:

- Nettoyer le déambulateur avec des détergents standard. Le sécher. S'assurer aussi que les roues sont propres.
- **Vérifier que les vis et le réglage sont bien serrés.**
- **En cas d'une malfonction de Votre déambulateur, contacter aussi vite que possible Votre distributeur/ revendeur. Il ne faut pas utiliser un déambulateur défectueux.** Ne jamais essayer de le réparer.

Attention! Il faut uniquement utiliser le produit comme déambulateur. Charge maximale: 125 kg. SYMPHONY 100 kg. **DOLOMITE** n'est pas responsable pour interventions (ajustements, réparations etc) qui ne seraient pas réalisées par des distributeurs/revendeurs.

NL ONDERHOUD – VEILIGHEID

Om verzekerd te zijn van het goed blijven functioneren van de rollator en veiligheid, dient u regelmatig de volgende stappen uit te voeren:

- De rollator met een mild reinigingsmiddel (allesreiniger) reinigen.
- Houdt de wielen schoon.
- **Let op dat bouten, moeren en verstelschroeven zijn vastgedraaid.**
- **Neem onmiddellijk contact op met de dealer, wanneer aan de rollator een defect wordt geconstateerd. De defecte rollator niet meer gebruiken.** Probeer niet zelf de rollator te repareren.

Uw rollator uitsluitend als loophulp gebruiken! Maximaal toelaatbare belasting: 125 kg. SYMPHONY 100 kg. **DOLOMITE** zal geen verantwoordelijkheid aanvaarden voor aanpassingen, foutieve reparaties e.d., die buiten haar controle zijn uitgevoerd. Veiligheidsaanwijzing: de loophulp alleen op een vaste en vlakke ondergrond gebruiken.

IT MANUTENZIONE - SICUREZZA

Per garantire un buon funzionamento e la massima sicurezza, eseguire i seguenti interventi a intervalli regolari:

- Pulire il deambulatore con un normale detergente. Asciugarlo. Tenere pulite le ruote.
- Houdt de wielen schoon.
- **Controllare che viti e comandi siano serrati correttamente.**
- **Se il deambulatore non funziona correttamente, contattare immediatamente il rivenditore.** Non utilizzare **deambulatori difettosi**. Non tentare di effettuare le riparazioni da soli!

ATTENZIONE - Utilizzare esclusivamente come supporto per camminare. Peso max dell'utente 125 kg. SYMPHONY 100 kg. **DOLOMITE** non si assume alcuna responsabilità per eventuali interventi (adattamenti, riparazioni mediocri) eseguiti al di fuori del proprio controllo.



DOLOMITE AB
Box 55
SE-334 21 ANDERSTORP, SWEDEN

TEL +46 (0)371 58 84 00

FAX +46 (0)371 170 90

E-mail: info@dolomite.se

www.dolomite.se

Importer:

Dealer: